

1. Антикоррозионную защиту и выбор марки стали производить в соответствии с техническим описанием Т0.
2. Для изготовления траверсы ТМ68-М применять сталь в соответствии с табл. I технического описания Т0 для расчётных температур ниже минус 400С.
3. Сварку производить электродом Э42А ГОСТ 9467-75, высота шва 5 мм.

| Формат | Зона | Поз. | Обозначение | Наименование | Кол. | Примеч. |
|--------|------|------|-------------|---|------|----------|
| | | 1 | | Уголок 100x100x8 ГОСТ 8509-86 ВСтЗпс5 ГОСТ 535-88 Л=910 | 1 | II, I кг |
| | | 2 | | Круг В24 ГОСТ 2590-88 ВСтЗпс5 ГОСТ 535-88 Л=320 | 2 | 2,3 кг |
| | | | | Сварные швы | | 0, I кг |

Л57-97.01.01

| | | | | |
|------------|--------------------------|-----------------------|--------|---------|
| Н. контр. | Гоголев <i>Гоголев</i> | Стадия | Масса | Масштаб |
| ГИП | Гоголев <i>Гоголев</i> | Траверса ТМ68, ТМ68-М | 13,5 | |
| л. спец. | Куликова <i>Куликова</i> | | | |
| Инженер | Смирнова <i>Смирнова</i> | Лист | Листов | |
| АО "РОСЭП" | | | | |

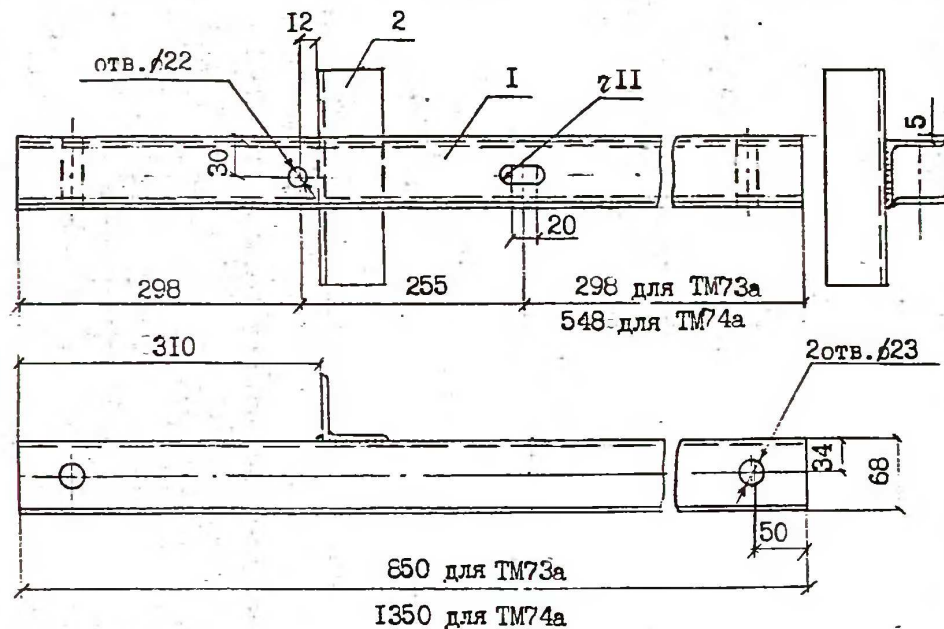

1. Антикоррозионную защиту и выбор марки стали производить в соответствии с техническим описанием Т0.
2. Для изготовления траверсы ТМ75-М (ТМ76-М) применять сталь в соответствии с табл. I технического описания Т0 для расчётных температур ниже минус 400С.

| Формат | Зона | Поз. | Обозначение | Наименование | Кол. на | Примеч. |
|--------|------|------|-------------|--|---------|-----------|
| | | | | | ТМ73 | ТМ74 |
| | | 1 | | Уголок 63x63x5 ГОСТ 8509-86 ВСтЗпс5 ГОСТ 535-88 Л=850 | 1 | - 4, I кг |
| | | 2 | | Уголок 63x63x5 ГОСТ 8509-86 ВСтЗпс5 ГОСТ 535-88 Л=1350 | - | I 6,5 кг |
| | | 2 | | Уголок 63x63x5 ГОСТ 8509-86 ВСтЗпс5 ГОСТ 535-88 Л=200 | I | I 0,96 кг |
| | | | | Сварные швы | | 0,04 кг |

Л57-97.09.01

| | | | | |
|------------|--------------------------|---|-------------|---------|
| Н. контр. | Гоголев <i>Гоголев</i> | Стадия | Масса | Масштаб |
| ГИП | Гоголев <i>Гоголев</i> | Траверса ТМ73а, ТМ73-М, ТМ74а, ТМ74-М. | 5, I 7,5 | |
| л. спец. | Куликова <i>Куликова</i> | | | |
| Инженер | Бедотова <i>Бедотова</i> | Лист | Листов | |
| АО "РОСЭП" | | | | |

Инв. № подл. Подпись и дата. Взам инв. № Л57-97

Инв. № подл. Подпись и дата. Взам. инв. № Л57-97